

INSTRUKCJA MONTAŻU KASETY SUWNICOWEJ PKS8

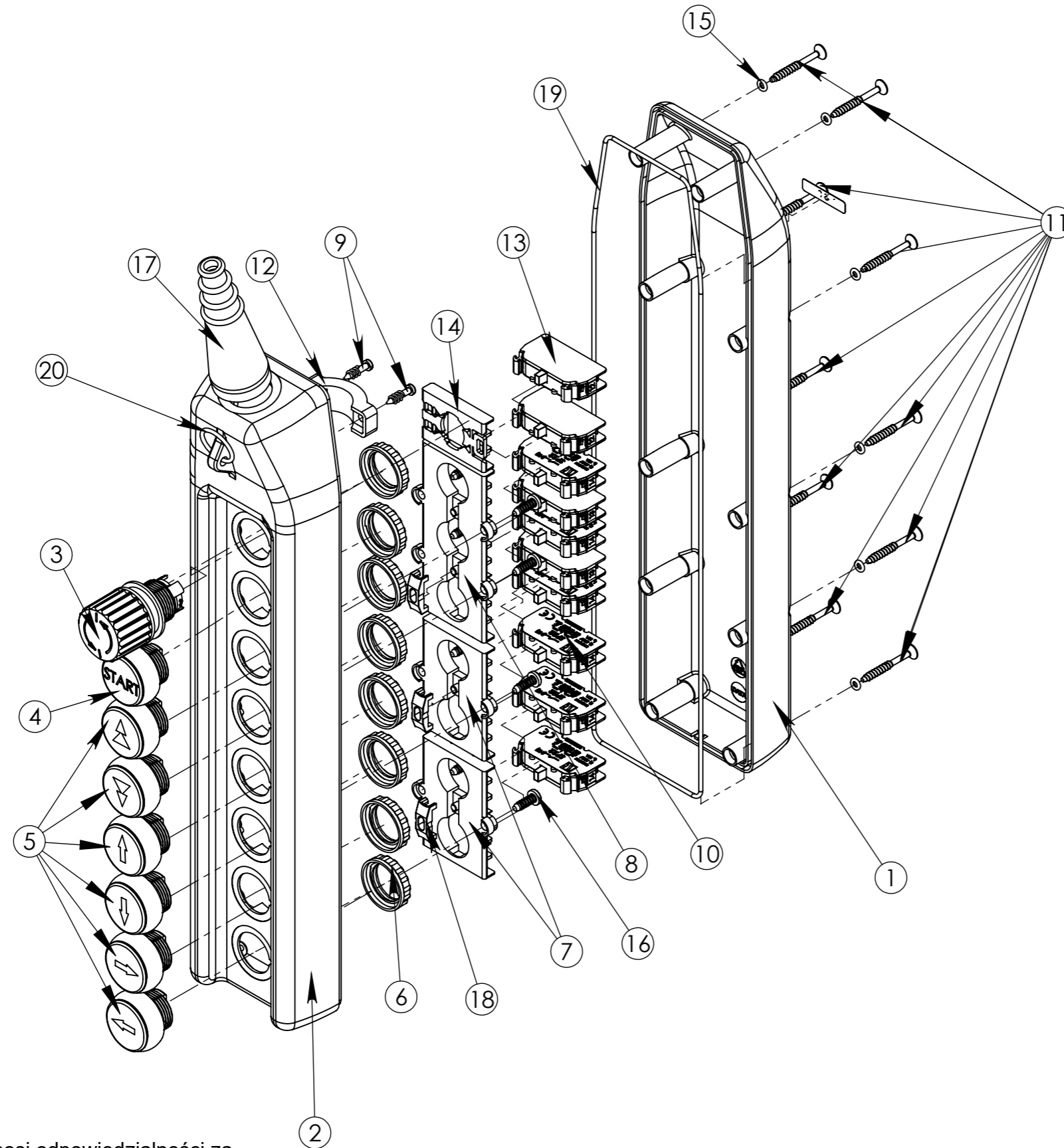

SPÓŁDZIELNIA INWALIDÓW

„Spamel”

56-416 Twardogóra
ul. Wojska Polskiego
TELEFONY: +48 71-31-58-201 centrala
+48 71-31-58-036 fax
<http://www.spamel.com.pl>
e-mail: spamel@spamel.com.pl

NR ELEMENTU	NR DETALU	OPIS	ILOŚĆ
1	PKS8-6602	Podstawa	1
2	PKS8-6601	Pokrywa	1
3	SP22-1414	Napęd B	1
4	PKS-1401	Napęd START. (w zależności od wykonania)	1
5	PKS-1401	Napęd kasety suw. (w zależności od wykonania)	max.8 szt
6	ST22-6608-P01/P02	Nakrętka	max.8
7	PKS-6605	Korpus pośredni 2-otworowy	2
8	PKS-6606	Korpus pośredni 3-otworowy	1
9	ROS 7	Wkręt do tworzyw 3,5x22	2
10	SP22-10-...	Łącznik z torem zwiernym (ilości wg wykonania)	...
11	WM-2707-P02	Wkręt do tworzyw 4x36	10
12	ROS	Uchwyt kabla	1
13	SP22-01-...	Łącznik z torem rozwiernym	1
14	SP22-6625	Korpus pośredni	1
15	2,9x1,8	Oring	10
16	WM-27-02-P02	Wkręt do tworzyw 4,6x13	8
17	PKS-7602-P01	Dławnica stopniowa	1
18	PKS-6601	Blokada	3
19	fi 2,2	sznur silikonowy	mm
20	fi 24	Kółko	1

UWAGA:
Producent nie ponosi odpowiedzialności za skutki instalacji i eksploatacji kasety suwnicowej niezgodnie z instrukcją i przeznaczeniem. Montaż i demontaż powinna wykonywać osoba posiadająca uprawnienia elektryczne.

S.I. Spamel Posiada Certyfikat Zintegrowanego Systemu Zarządzania Jakością + Środowisko



"Wyrób spełnia wymagania dyrektywy RoHS"



INSTRUKCJA MONTAŻU KASETY SUWNICOWEJ PKS8

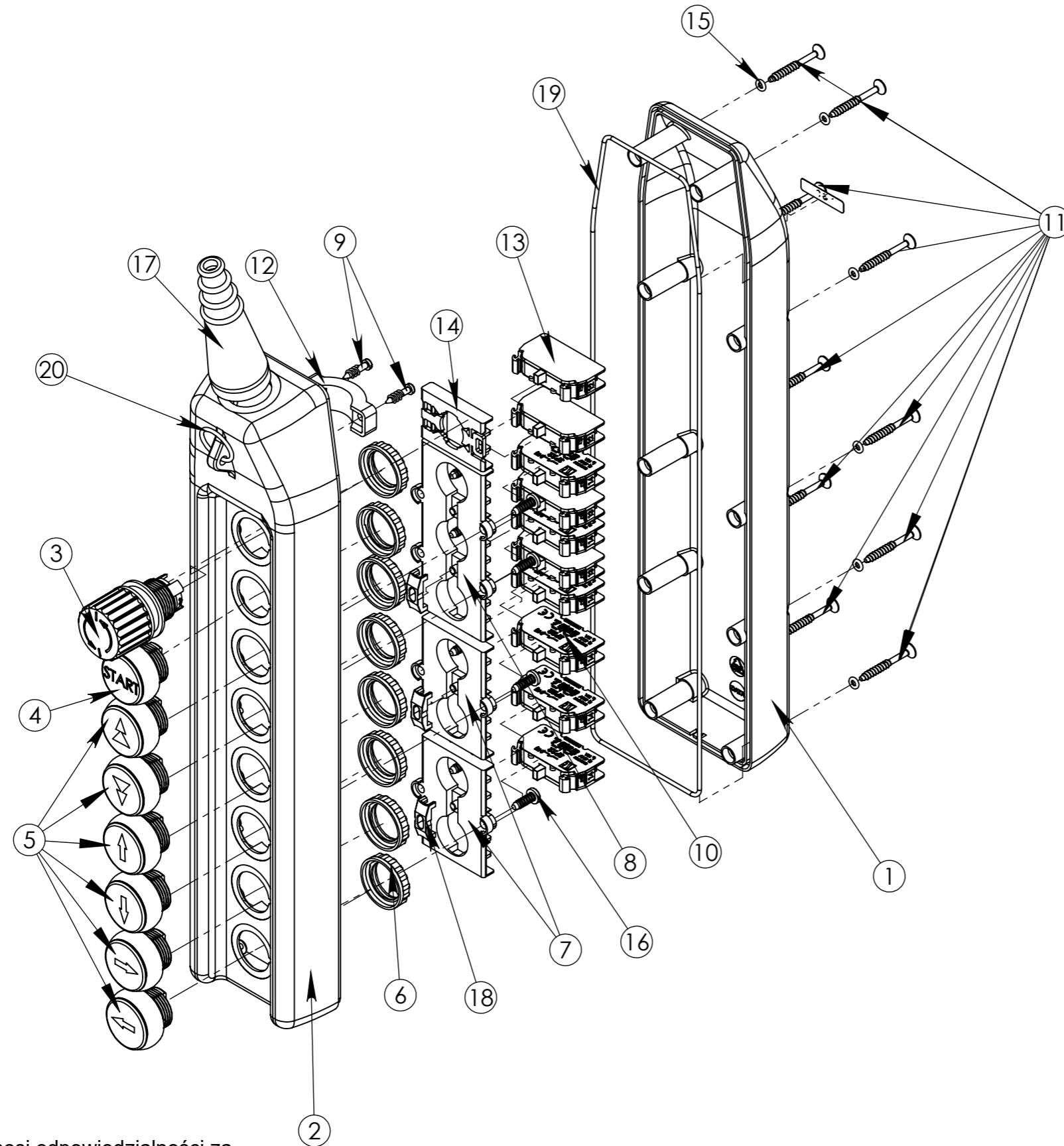

SPÓŁDZIELNIA INWALIDÓW

„Spamel”

56-416 Twardogóra
ul. Wojska Polskiego
TELEFONY: +48 71-31-58-201 centrala
+48 71-31-58-036 fax
<http://www.spamel.com.pl>
e-mail: spamel@spamel.com.pl

NR ELEMENTU	NR DETALU	OPIS	ILOŚĆ
1	PKS8-6602	Podstawa	1
2	PKS8-6601	Pokrywa	1
3	SP22-1414	Napęd B	1
4	PKS-1401	Napęd START. (w zależności od wykonania)	1
5	PKS-1401	Napęd kasety suw. (w zależności od wykonania)	max.8 szt
6	ST22-6608-P01/P02	Nakrętka	max.8
7	PKS-6605	Korpus pośredni 2-otworowy	2
8	PKS-6606	Korpus pośredni 3-otworowy	1
9	ROS 7	Wkręt do tworzyw 3,5x22	2
10	SP22-10-...	Łącznik z torem zwiernym (ilości wg wykonania)	...
11	WM-2707-P02	Wkręt do tworzyw 4x36	10
12	ROS	Uchwyt kabla	1
13	SP22-01-...	Łącznik z torem rozwiernym	1
14	SP22-6625	Korpus pośredni	1
15	2,9x1,8	Oring	10
16	WM-27-02-P02	Wkręt do tworzyw 4,6x13	8
17	PKS-7602-P01	Dławnica stopniowa	1
18	PKS-6601	Blokada	3
19	fi 2,2	sznur silikonowy	mm
20	fi 24	Kółko	1

UWAGA:

Producent nie ponosi odpowiedzialności za skutki instalacji i eksploatacji kasety suwnicowej niezgodnie z instrukcją i przeznaczeniem. Montaż i demontaż powinna wykonywać osoba posiadająca uprawnienia elektryczne.

S.I. Spamel Posiada Certyfikat Zintegrowanego Systemu Zarządzania Jakością + Środowisko



"Wyrób spełnia wymagania dyrektywy RoHS"

