

12-Modul-Schalttafel, Aufputz, IP65

Technische Daten

U _{max.}	AC 400V AC 1000V DC 1500V
I _{max.}	63A
Realisierung	1-reihig
VE/UK/PI	1 / - / 72
Werkstoff	PS / PC
Ausrüstung	1x PE-N Schraubklemme (KN17PE) 1x Abdeckleiste (ADS12gr)
Anzahl der Module	12
L x B x T	340 x 310 x 150
Versiegelbar	Ja
Einläufe	28x Ø5 - 12 mm 14x Ø5 - 15 mm 8x Ø6 - 20 mm 2x Ø8 - 26 mm 2x M32 / M50 2x M20 2x M25

Zubehör

NEPTUN Schalttafelhalterung

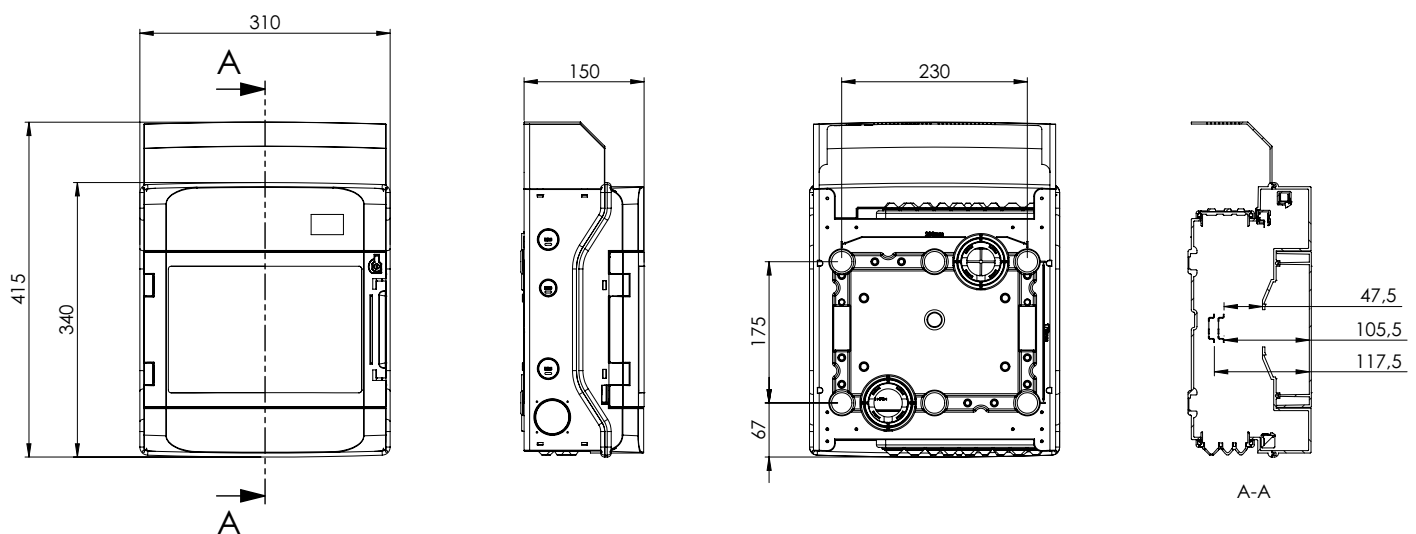
Maße

Aufbau der Bestellnummer
NEPTUN12EU
Produktbeschreibung

Die neue Serie der NEPTUN Nassraum-Schalttafel ist mit ihrem modernen Design die beste Wahl für alle Anwendungsbereiche. Es eignet sich für Werkstätten, Industriehallen, Ställe, Garagen und Carports: Die Schutzart IP65 gewährleistet, dass die Marke NEPTUN jeder Herausforderung gewachsen ist und das Innere ihrer Produkte vor schädlichem Eindringen von Wasser und Staub schützt. Dieser Schutz ist in jeder Größe garantiert, von 1 bis 4 Reihen. Ermöglicht wird dies durch die durchgehenden Ober- und Unterteile, die mit hochwertigen transparenten Türen verschlossen werden. Der Türstopper kann durch ein Snap-in-System schnell und einfach ausgetauscht werden.

Die Schalttafelserie ist mit einem werkzeuglosen Schnappsystem zur Positionierung der Tragschienen auf 2 Ebenen ausgestattet. Die Montageschienen können schnell und einfach von der Standardmontagehöhe von 50 mm auf 62 mm verschoben werden. Damit bietet die Marke NEPTUN auch ausreichend Platz für den Einbau von tieferen Reiheneinbaugeräten und modularen Klemmsystemen.

Die Schalttafel hat Durchgangslöcher für M32/M50-Kabelverschraubungen und seitliche Durchgangslöcher für M20 und M25 im oberen und unteren Teil. Die Eingänge auf der Oberseite des Gehäuses sind auch ohne Kabelabdeckung bereits abgedeckt und sorgen für ein ästhetisches Erscheinungsbild.

Ein technisch fortschrittliches Merkmal der Marke NEPTUN ist der IP65-Membraneinführungsflansch, der das Einführen von Kabeln ohne Werkzeug und ohne Durchgangslöcher ermöglicht. Diese Technologie hat den Vorteil, dass keine zusätzlichen Komponenten wie Kabelverschraubungen erforderlich sind, um die Schutzart IP65 zu gewährleisten. Das clevere Befestigungssystem spart Zeit und Nerven. Deshalb ist NEPTUN mit Merkmalen wie einer integrierten Wasserwaage und einer Markierung der inneren Befestigungspunkte auf der Rückseite inklusive Bemaßung ausgestattet. NEPTUN-Außenhalterungen für Schalttafel sind als Zubehör erhältlich. Neptun kann für Nennisolationsspannungen von AC 400V, AC 1000V und DC 1500V verwendet werden, was den Einsatz in Photovoltaikanlagen mit höheren Spannungen ermöglicht. Um sichere Arbeitsbedingungen bei Spannungen von AC 1000V oder DC 1500V zu gewährleisten, ist es notwendig, externe Montagebügel NAB zu verwenden.

Zertifizierungen: DIN EN 60670-1, DIN EN 60670-24